

HED-Hallen-/Straßenlampe: SLA-60

Produktbezeichnung

SLA-60

EAN-Nummer

Tageslichtweiß: 426010233 **510 1** (E27)

Warmweiß: 426010233 **531 8** (E27)

426010233 **532 5** (E40)

426010233 **533 2** (E40)

Produkteigenschaften

- ✓ **Energiesparend:** Stromverbrauch gegenüber herkömmlichen Lampen um 60-80% reduziert
- ✓ sehr geringe Verlustleistung, niedrige Wärmeentwicklung - bis zu 90%
- ✓ keine statische Aufladung und keine UV-Strahlung
- ✓ klare Farbwiedergabe
- ✓ deutlich höhere Lebensdauer gegenüber herkömmlichen Leuchtmitteln
- ✓ stoß- und vibrationsfest

Einsatzgebiete

Innen- und Außenbeleuchtung

- » Straßenbeleuchtung
- » Tunnel- und Parkhausbeleuchtung
- » Industriehallen- und Werkstattbeleuchtung

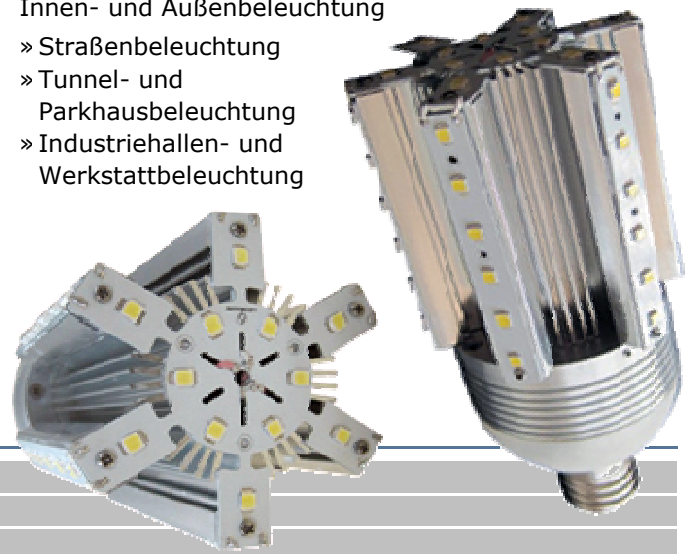

Technische Details

Socket	E27, E40
Leistung	60 Watt
Spannungsbereich	90-240 V AC
Abmessungen	110 x 110 x 255 mm (LxBxH)
Gewicht	1,6 kg
Lebensdauer	50.000 Stunden
Zertifikate	FCC, CE, RoHS, ETL
Schutzart	IP40

Beleuchtungswerte

Lumen [lm] Lichtfarbe

5.800 Tageslichtweiß

5.200 Warmweiß

Abstrahlwinkel

360°

360°

Maßbild [mm]

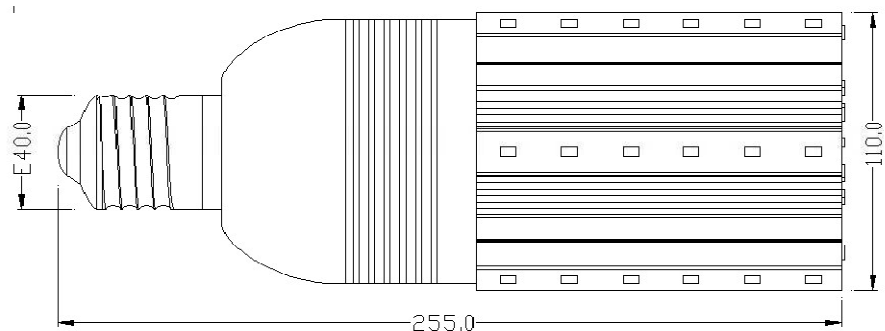

Technische Änderungen und Irrtümer vorbehalten.